

Devolvamos lo mejor a la tierra

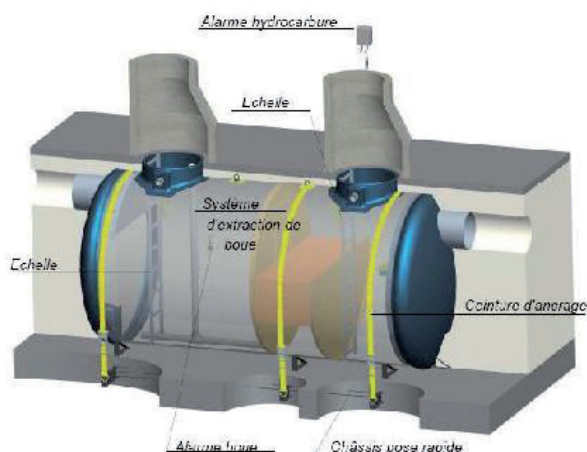

Imagen orientativa.



Definición técnica

- Separador dimensionado para recibir los caudales superiores a 50 L/s.
- La concepción cilíndrica se adapta para resistir a la presión de las tierras y a los dimensionamientos de caudales importantes.
- Separador de hidrocarburos, en poliéster reforzado con fibra de vidrio conforme a las exigencias de la norma UNE EN 858, provisto de un manchón de PVC a la entrada y salida para la conexión, funcionamiento por gravedad. Con decantador y cierre sifónico en el compartimento decantador y orientar el flujo hacia abajo.
- La coalescencia en la zona de separación permite separar los hidrocarburos, el sistema obturador basculante en polietileno con junta en nitrilo impide el vertido de los hidrocarburos.
- Bocas de hombre accesibles según norma EN 476.
- Marcaje sobre el separador conforme a la norma EN 858.

Instalación

Para estos equipos es imprescindible seguir las instrucciones de instalación para el material fabricado en poliéster reforzado fibra de vidrio (P.R.F.V.).

El equipo debe instalarse en el exterior, perfectamente nivelado y lo más cerca posible del punto de vertido de los efluentes a tratar. Se colocará preferentemente enterrado. La tapa deberá llegar a nivel del suelo. El fondo de la excavación deberá estar perfectamente plano y siguiendo las normas de instalación que están disponibles, a petición del cliente. Se llenará el separador con agua al mismo tiempo que se procede al relleno de la excavación.

En caso de paso de vehículos a proximidad o por encima, y en caso de que la tapa no llegue a nivel del suelo, deberá realizarse una losa de hormigón armado que se apoye en los bordes firmes de la excavación, en ningún caso en el aparato mismo. La losa deberá permitir el acceso al equipo para su mantenimiento, mediante la colocación de los correspondientes reales. Esta losa deberá estar calculada para resistir las eventuales cargas.

El separador deberá estar correctamente ventilado para permitir la salida de los gases. Se aconseja un diámetro mínimo 110 para la ventilación, la cual se protegerá con un dispositivo que impida el paso de insectos y pequeños animales. Ninguna instalación de bombeo deberá preceder al separador, para evitar la emulsión del efluente.

En cuanto al obturador, es preciso despegar el flotador de su base, tras haber llenado el equipo con agua.

Ventajas técnicas

- Dimensionamiento bajo medida => Adaptación de las necesidades del comprador.
- Nota de cálculo de dimensionamiento => Garantía de la resistencia mecánica.
- Material coalescente limpiable => Garantía de un mantenimiento fácil.
- Cierre del obturador por junta de nitrilo => Resistencias a la mayoría de los efluentes con carga de hidrocarburos.
- Elección de materiales: poliéster, PVC, PP => Sin corrosión.

CCTP tipo

Separadores de hidrocarburos CE 5 mg/L con decantador y fondos abombados en poliéster reforzado con fibra de vidrio marca SIMOP o similar referencia SH3/___ con bloques lamelares coalescentes en polipropileno conforme a la norma EN 858.

Importante

Un mantenimiento regular del equipo es necesario según la norma EN 858-2 y NF P 16 442 noviembre 2007. Los sistemas de realce y tapas según EN 124 están fuera del suministro de Franceaux. Para la instalación seguir las indicaciones de la ficha de instalación de separadores de hidrocarburos en poliéster.

Opcionales

- Escaleras, kits de aspiración.